



Skki

by **TRIKKE**™

Made in Poland



INSTRUKCJA OBSŁUGI

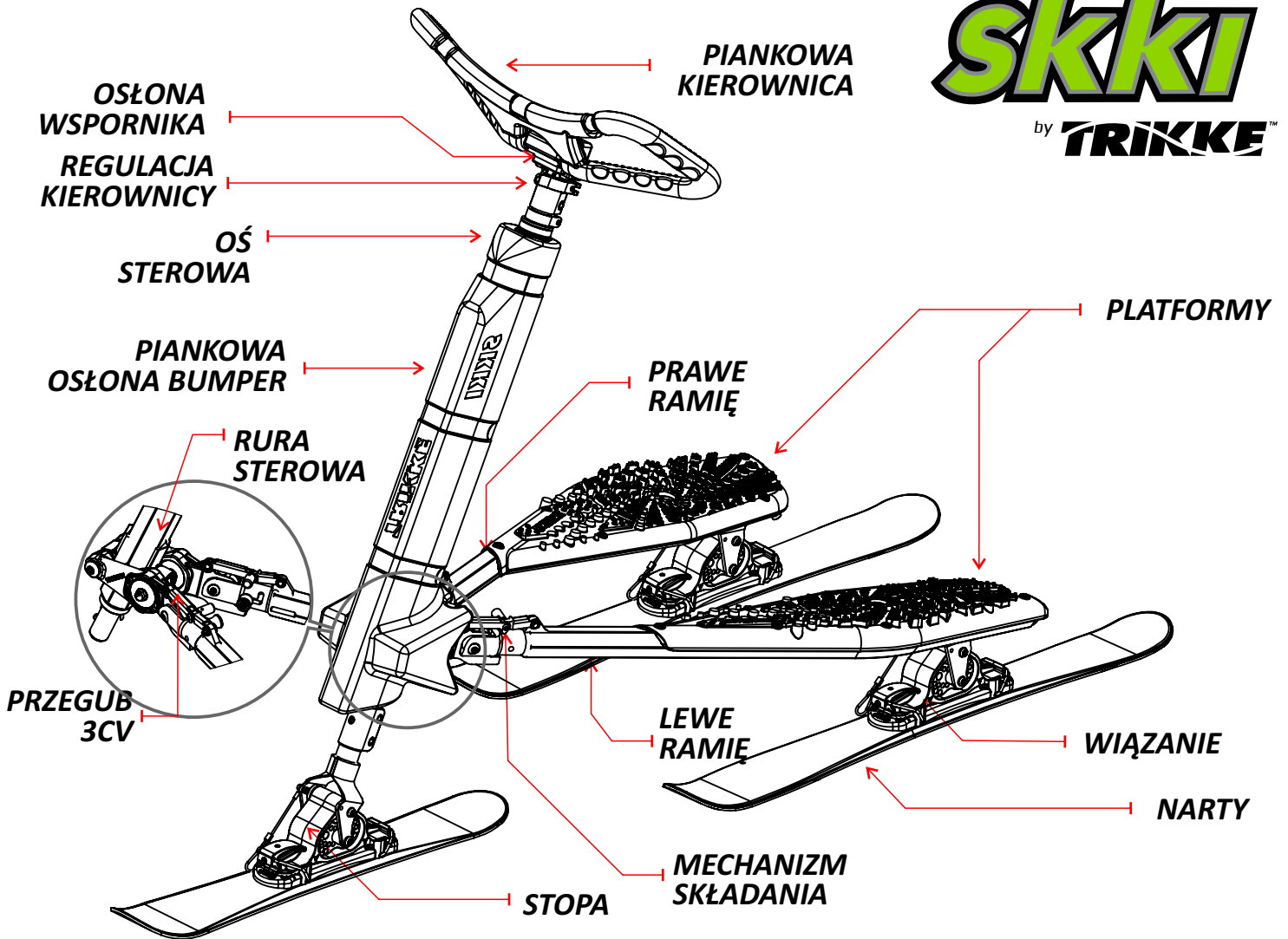

KARTON ZE SKKI TRIKKE

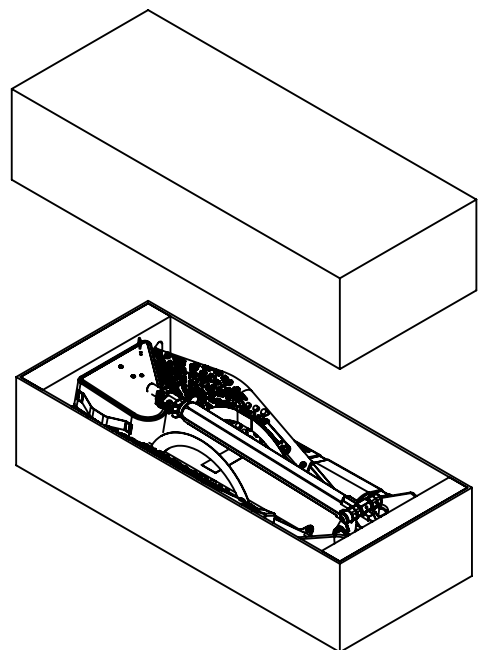
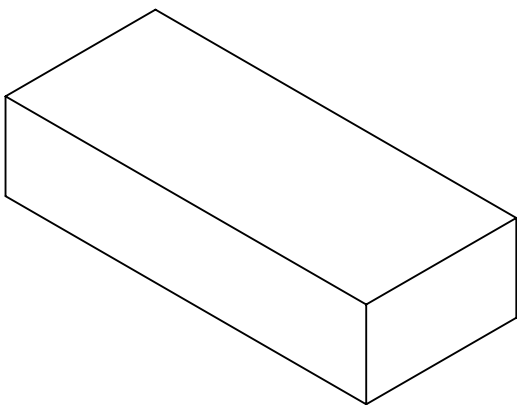

PO WYJĘCIU Z KARTONU

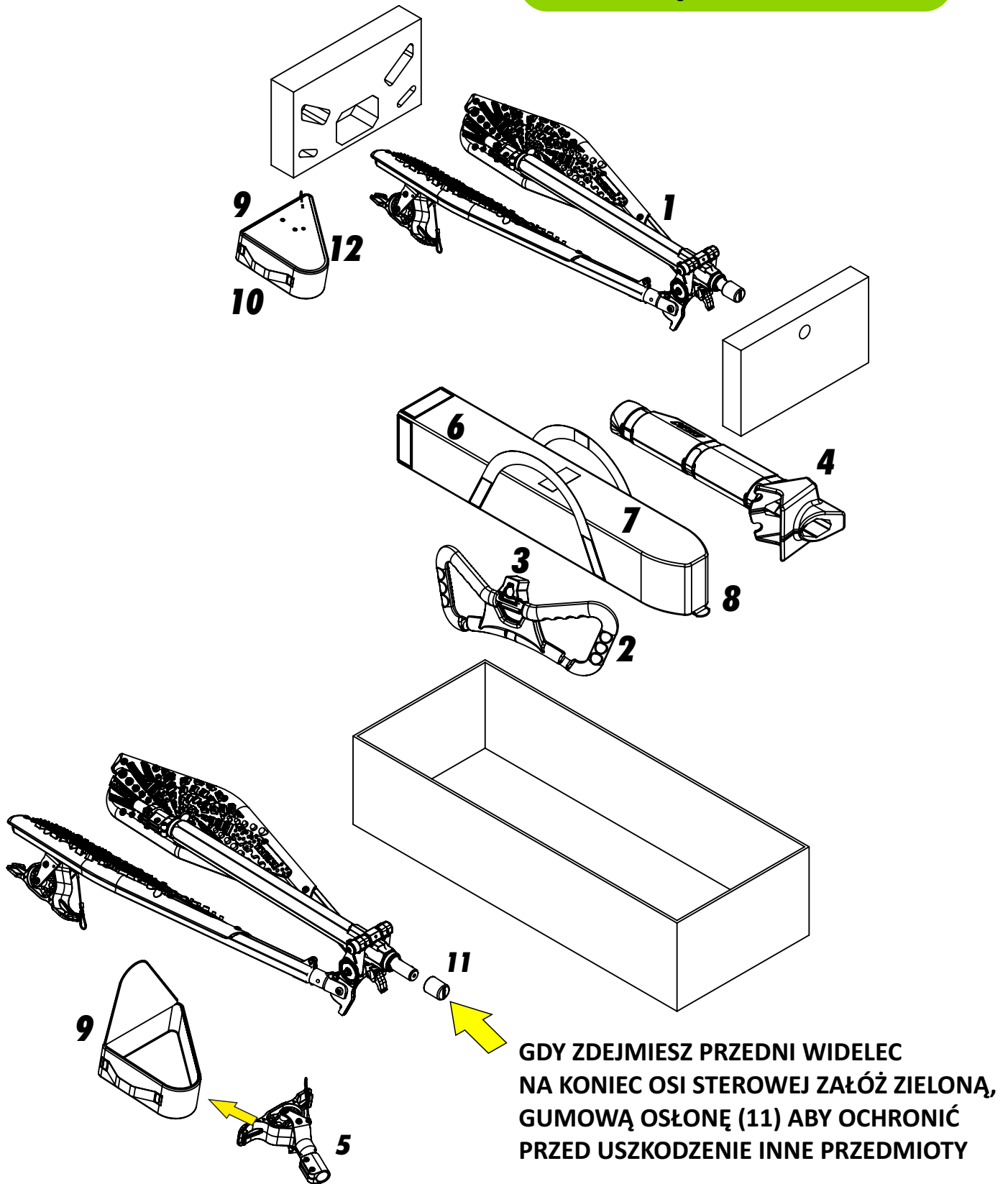

- | | | | |
|-----------------------|----------------------|--------------------|-------------------------|
| 1 - Rama | 4 - Przedni bumper | 7 - Przednia narta | 10 - Smycz w torbie |
| 2 - Kierownica | 5 - Przedni widelec | 8 - Torba na narty | 11 - Gumowa osłona |
| 3 - Osłona, wspornika | 6 - Tylne narty (2x) | 9 - Torba | 12 - Narzędzia w torbie |

ROZKŁADANIE RAMY

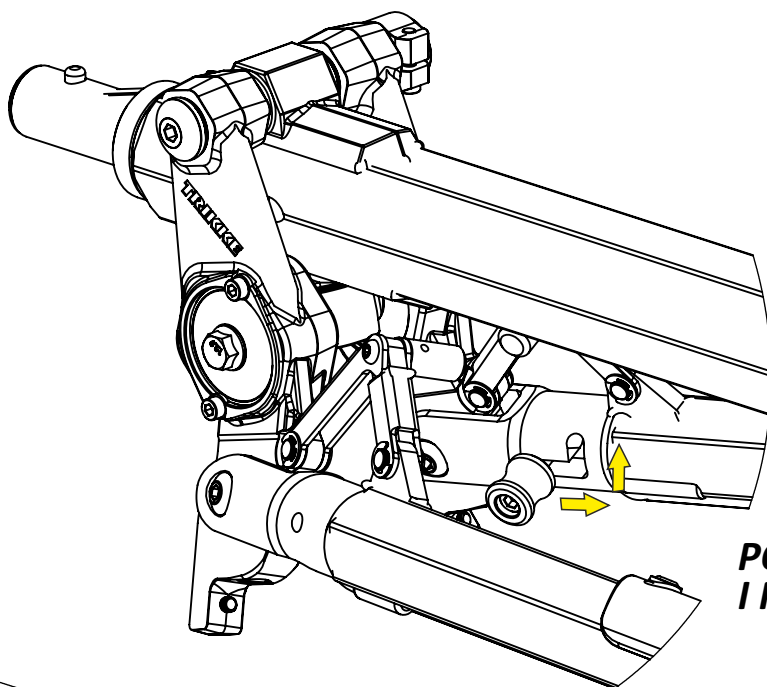

1

**POCIAGNIJ PIN BŁOKADY
I PRZESUŃ GO DO GÓRY**

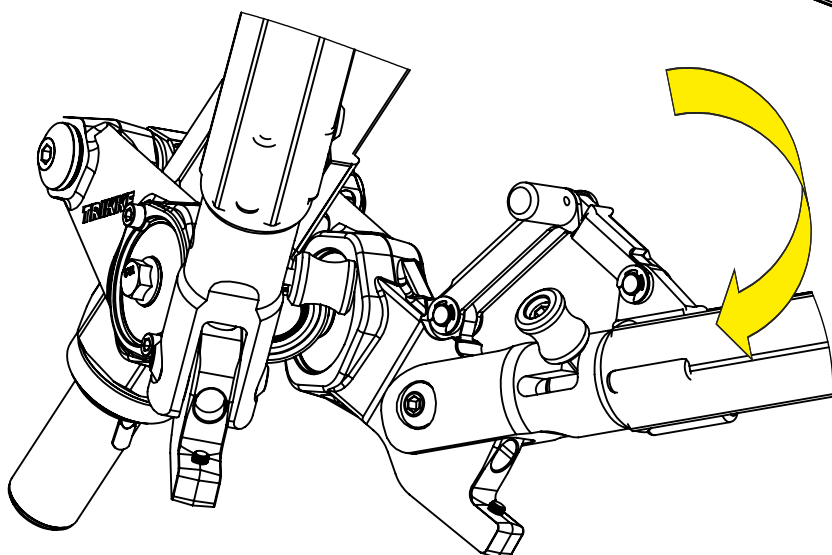

2

**OPUŚĆ RAMIONA PRAWĘ I LEWE
DO DOŁU ROZKŁADAJĄC SKKI TRIKKE**

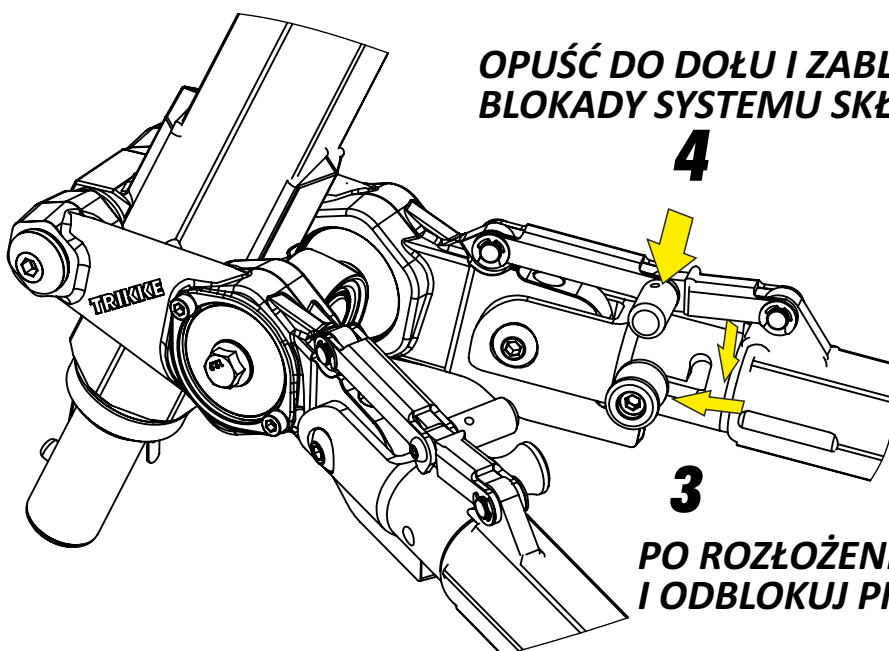

4

**OPUŚĆ DO DOŁU I ZABLOKUJ RAMIĘ
BŁOKADY SYSTEMU SKŁADANIA**

3

**PO ROZŁOŻENIU OPUŚĆ DO DOŁU
I ODBLOKUJ PIN BŁOKADY RAMION**

MONTAŻ PRZEDNIEGO WIDELCA

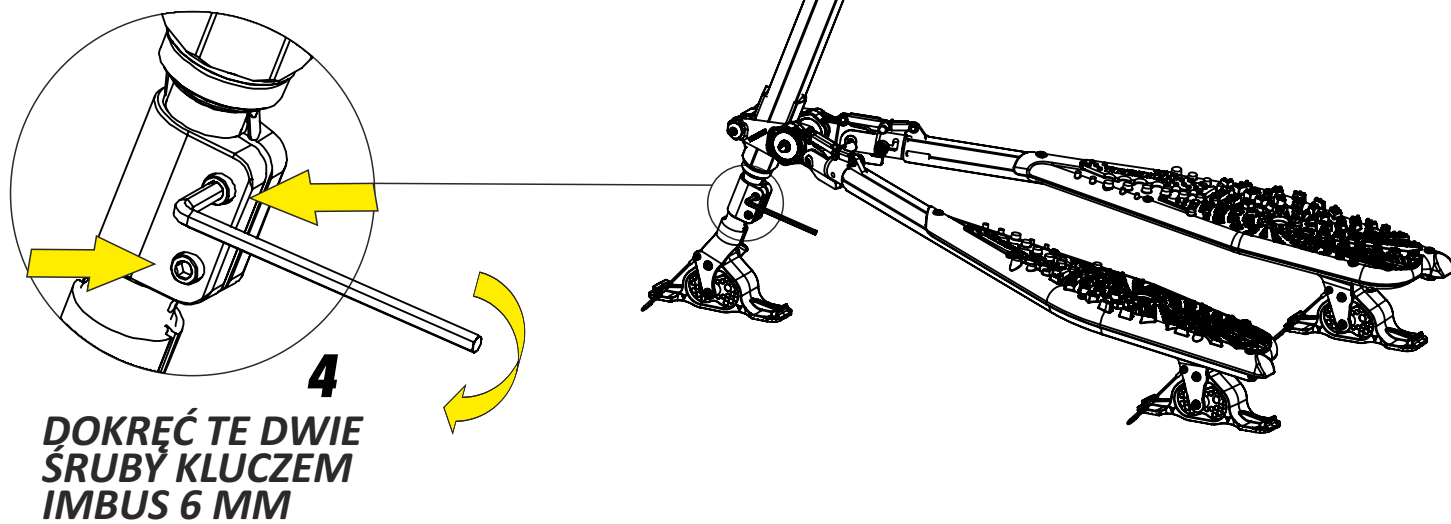
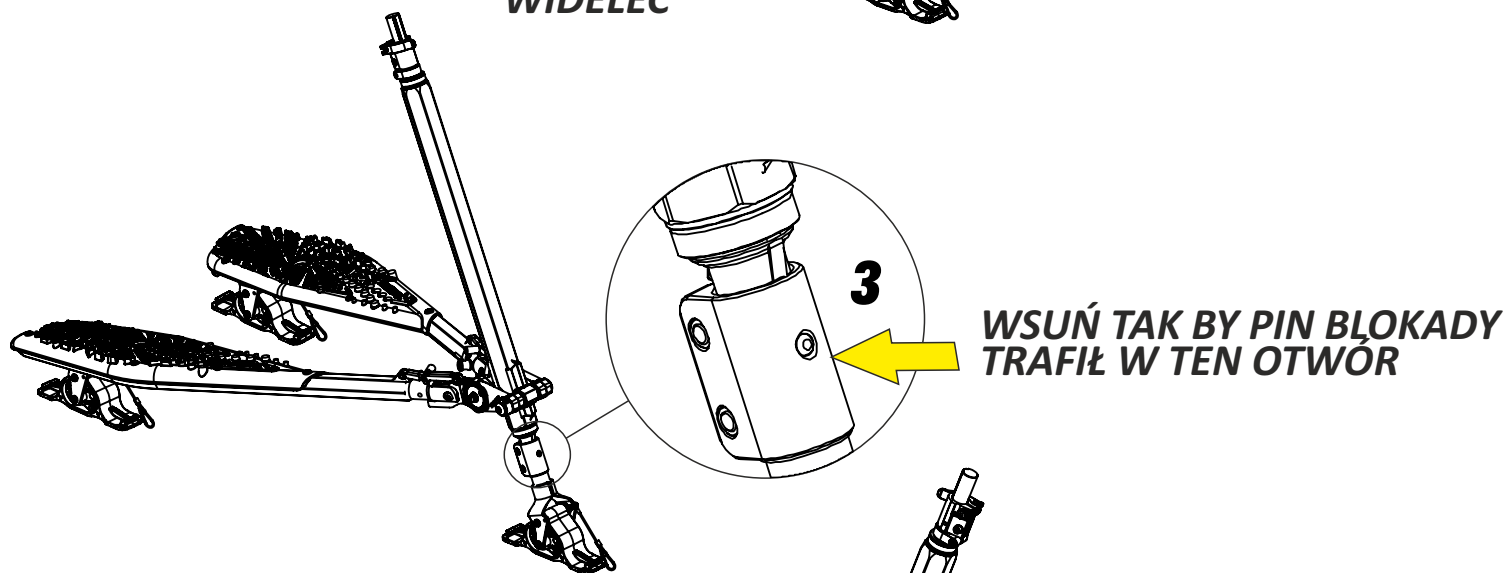
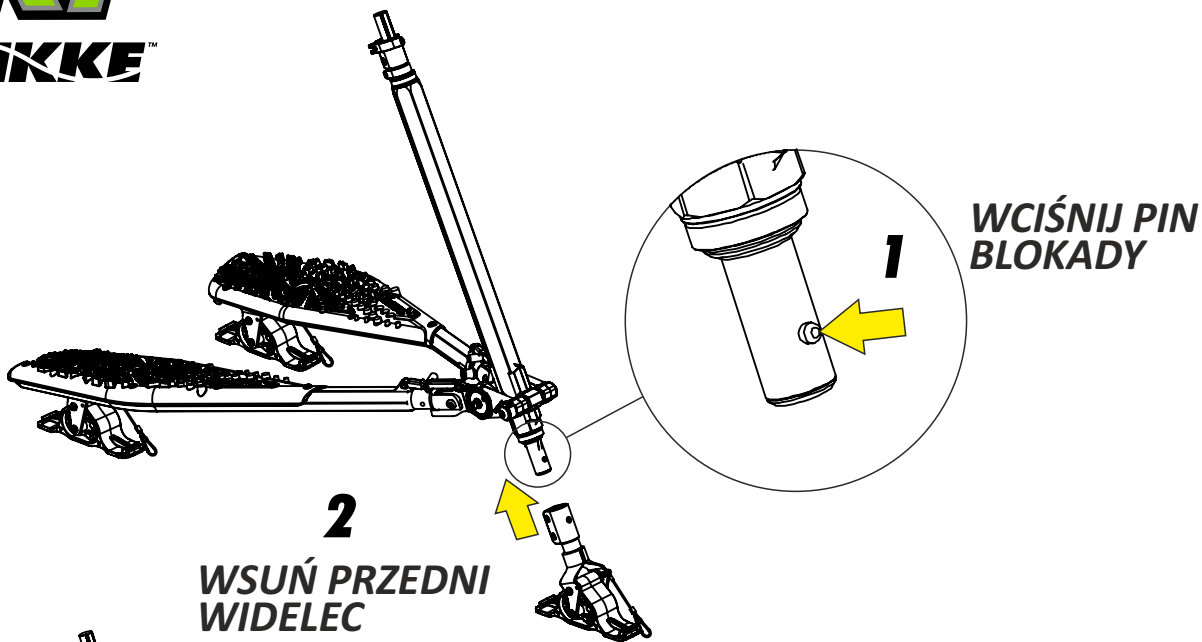

Zakładanie kierownicy

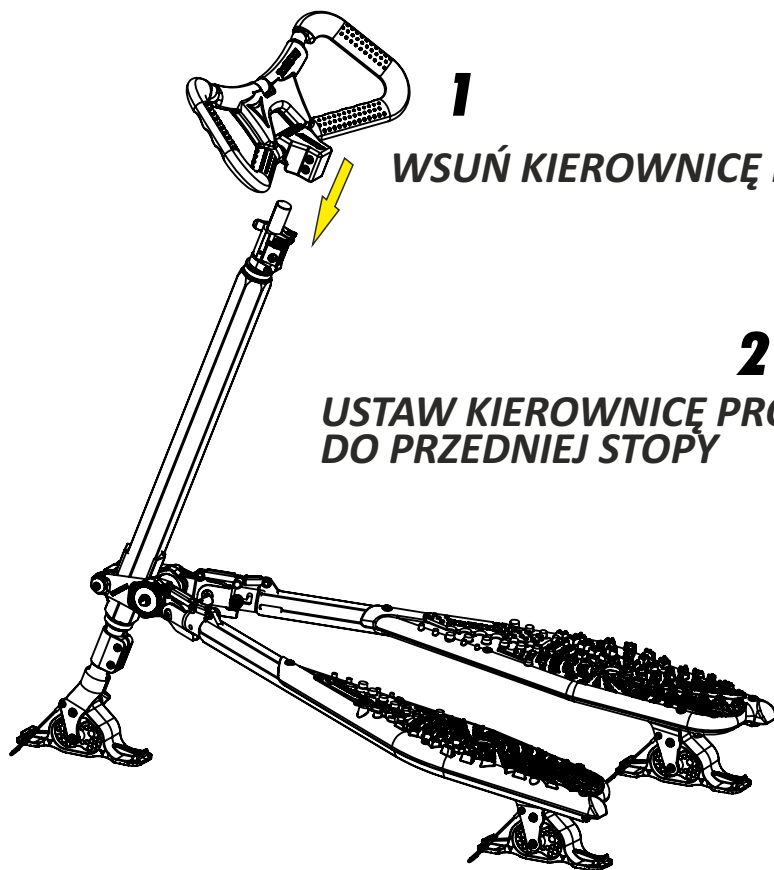

1
WSUŃ KIEROWNICĘ NA WSPORNIK

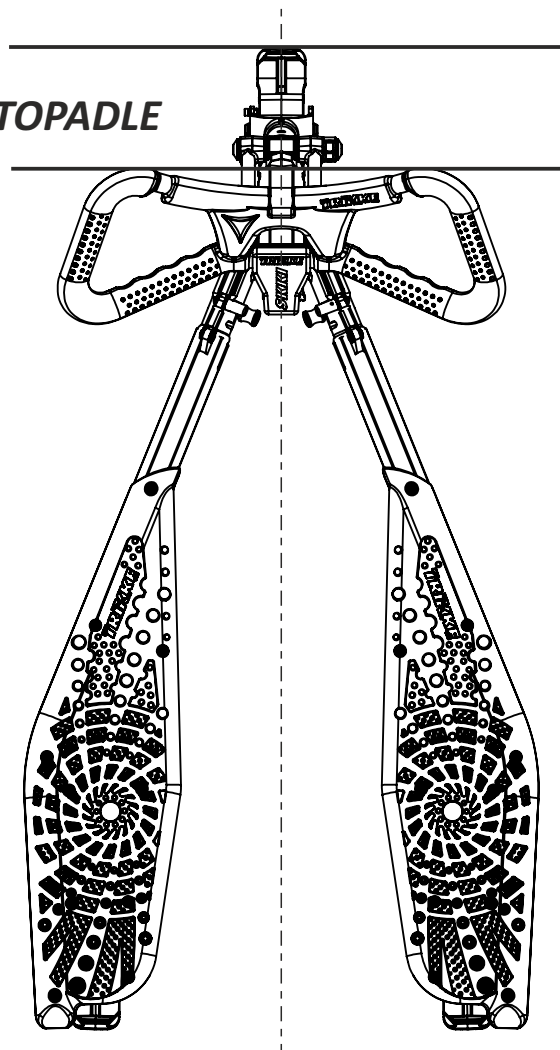

2
USTAW KIEROWNICĘ PROSTOPADLE
DO PRZEDNIEJ STOPY

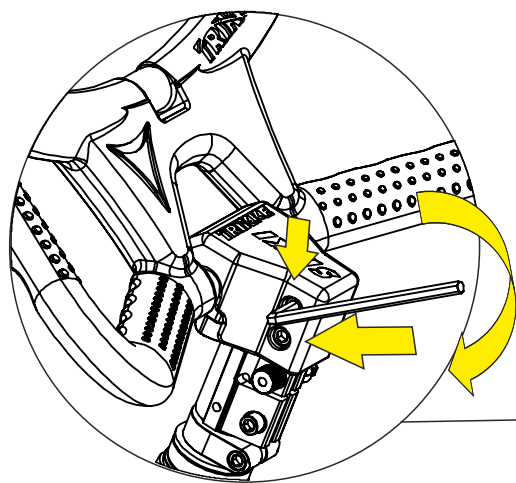

3
TE DWIE ŚRUBY WSPORNIKA
DOKRĘĆ KLUCZEM
IMBUŚ 6 MM

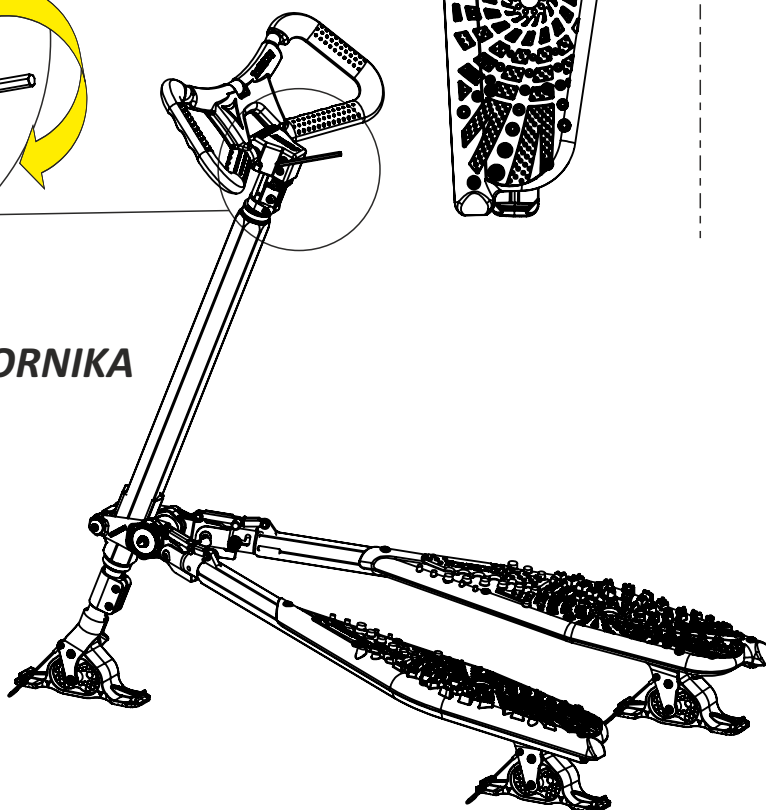

REGULACJA WYSOKOŚCI KIEROWNICY

1 ODBLOKUJ SZYBKOSAMYKACZ BLOKADY WSPORNIKA

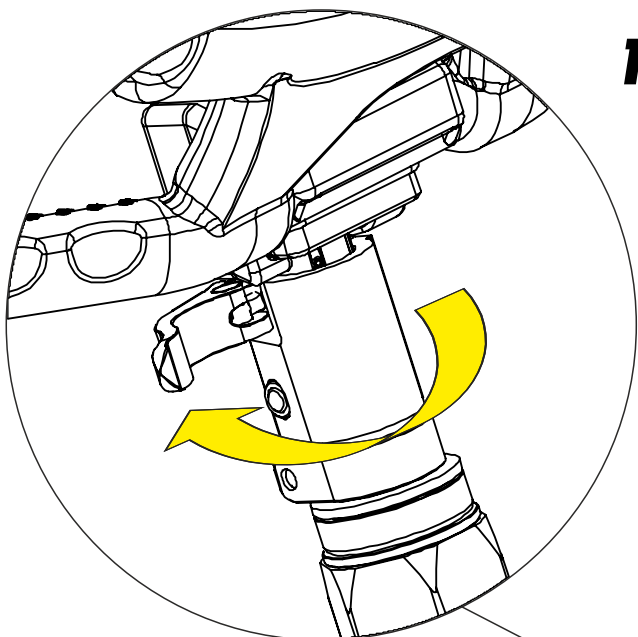

WYSUŃ KIEROWNICĘ
DO GÓRY NA WYBRANĄ
WYSOKOŚĆ **2**

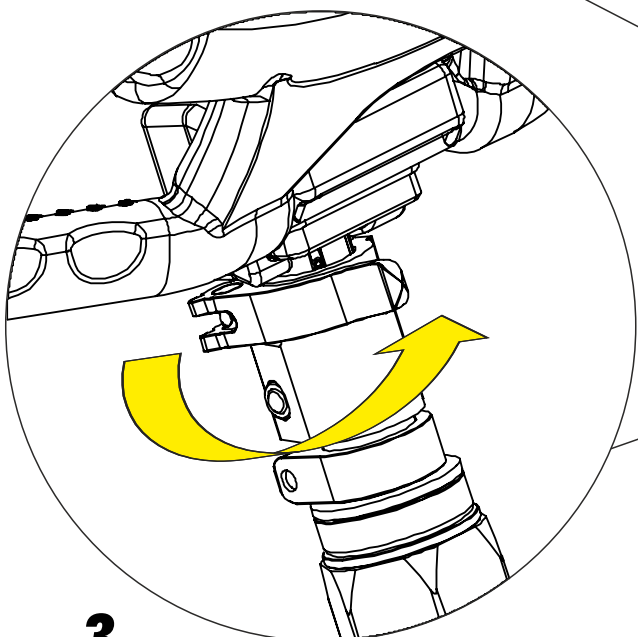
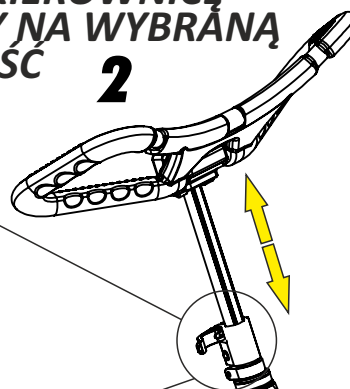

3

ZACIŚNIJ KLAMRĘ
SZYBKOSAMYKACZA

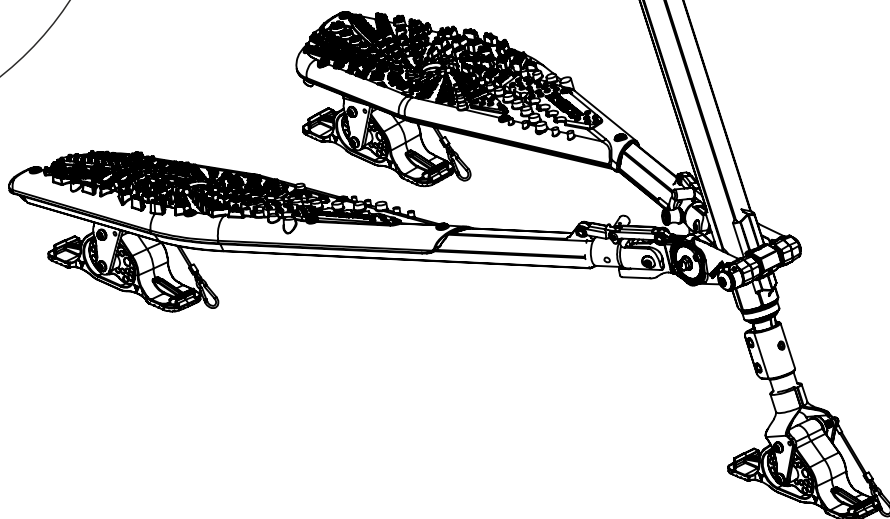

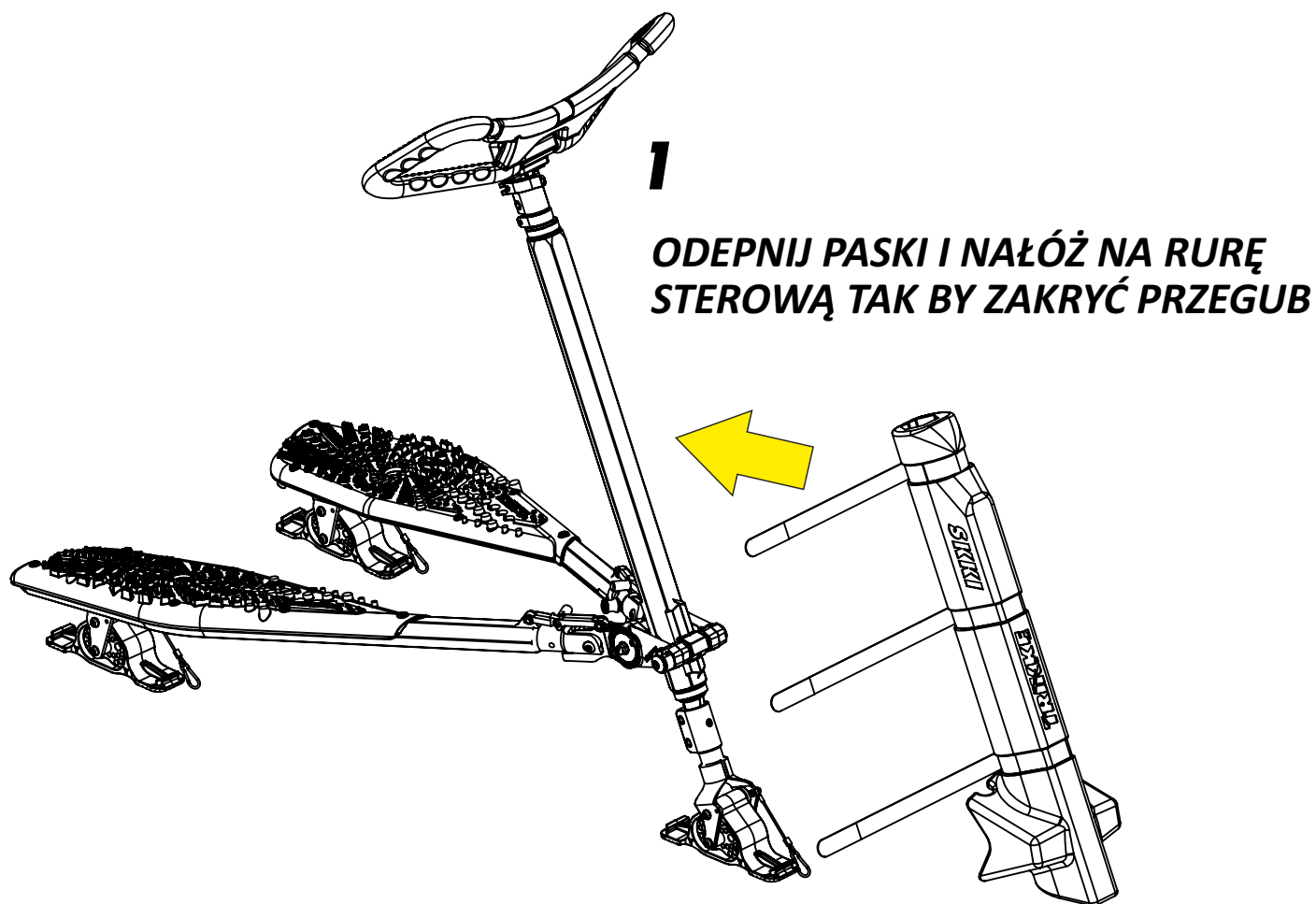

2

OWIŃ I ZAPNIJ PASKI NA RZEP, KRÓTSZY U GÓRY

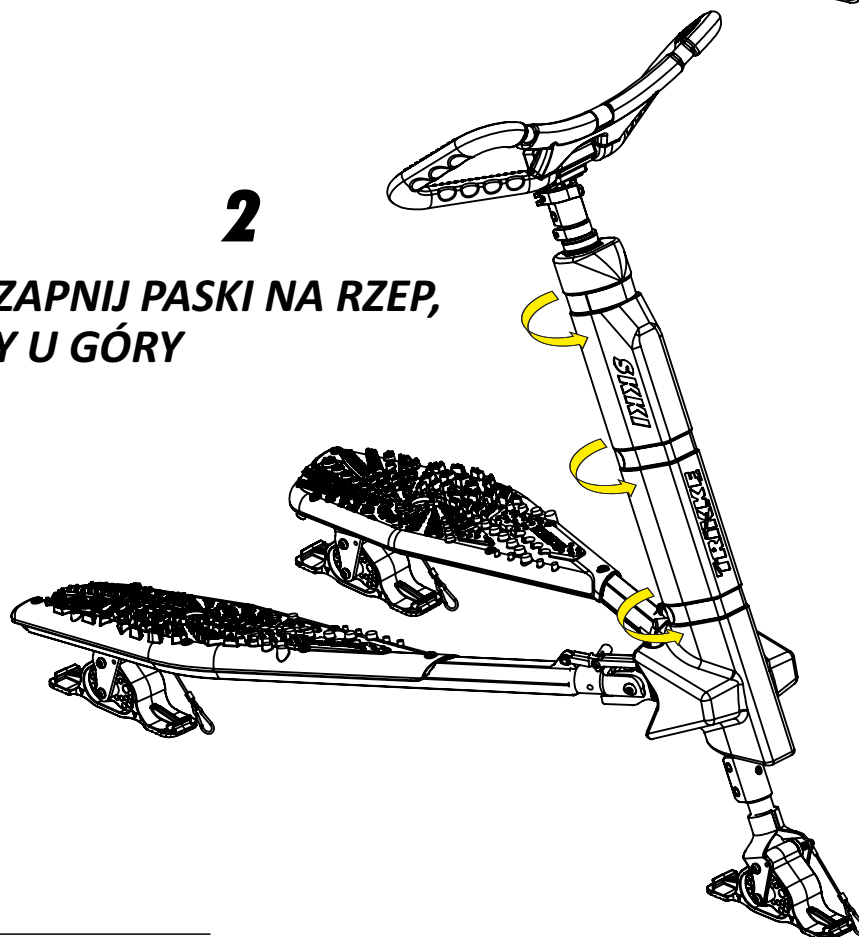

**NARTY:
PRZEDNIA KRÓTSZA - 77 CM
TYLNE 2 SZT - 99 CM**

**NARTY WYJMUJEMY Z TORBY
PRZEDNIA JEST PIERWSZA OD
GÓRY. TORBA ZAMYKANA KLAPKĄ
NA RZEP.**

1

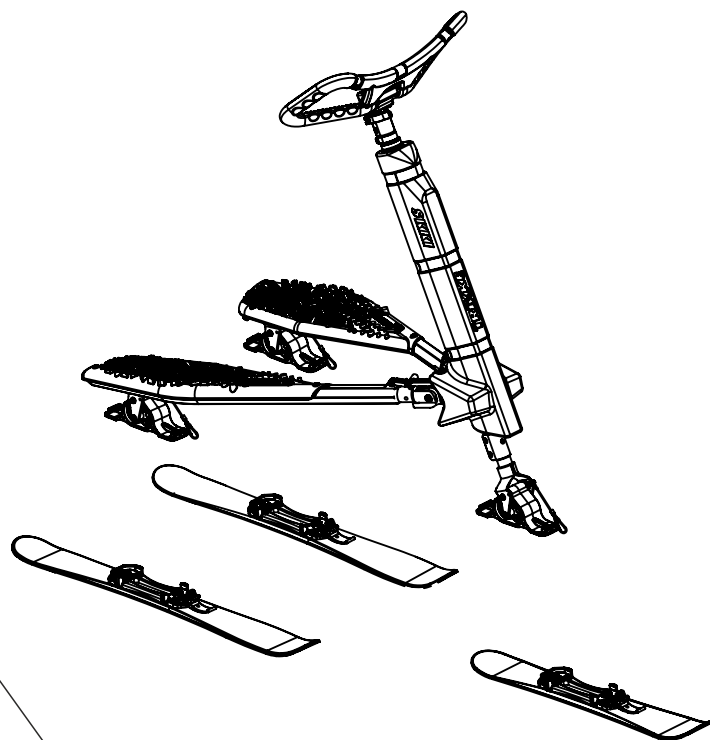
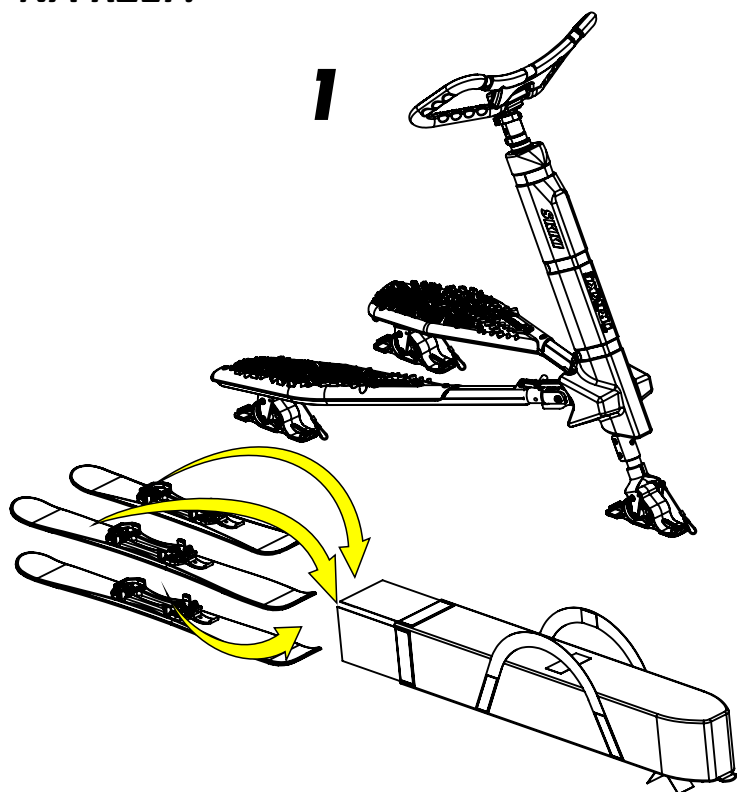

2

**NARTY ZAPINAMY ZAWSZE
KLAMRĄ Z PRZODU!**

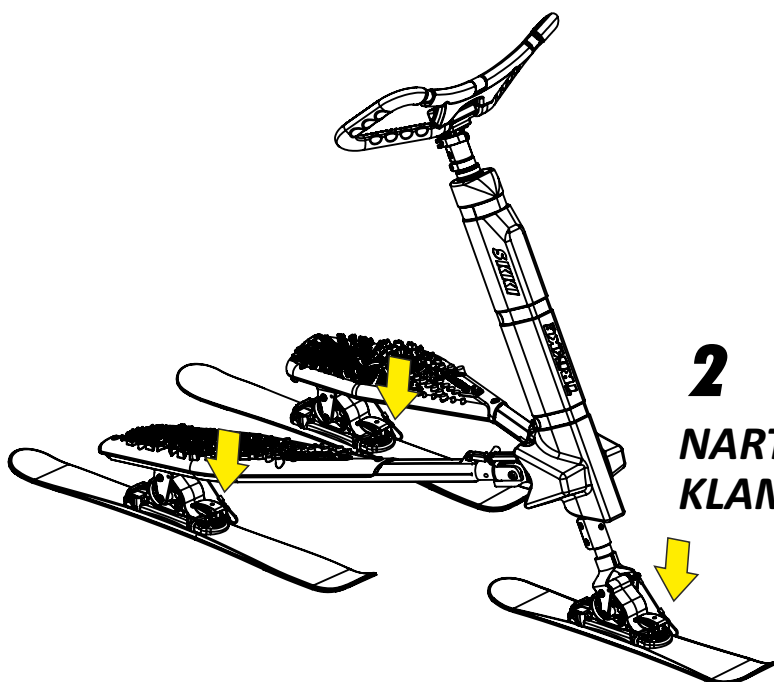

ZAPINANIE NART

skki
by **TRIKKE**

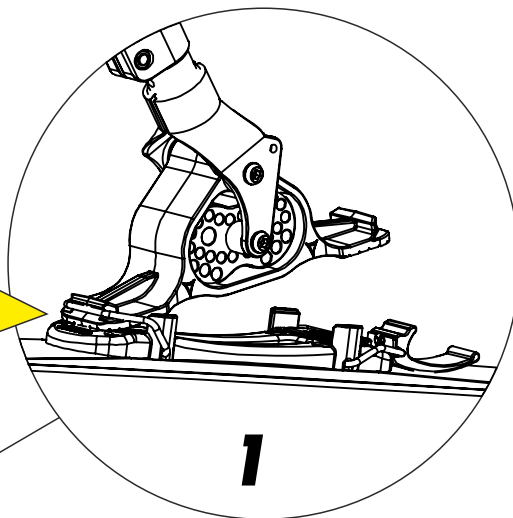
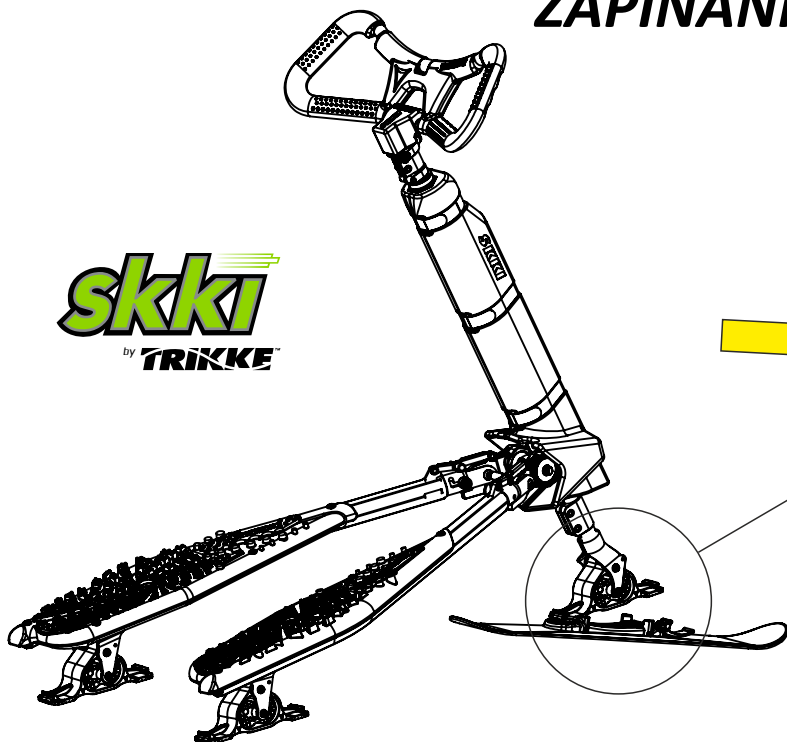

1

**NAJPIERW ZAKŁADAMY NA
STOPĘ TYLNI PAŁĄK WIĄZANIA**

NAŁÓŻ KLAMRĘ

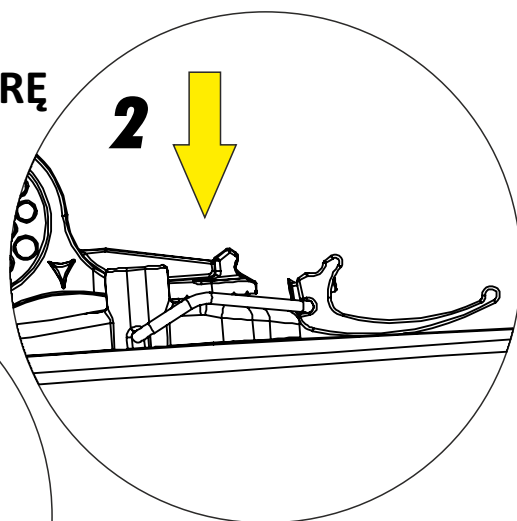

2

**OPUŚĆ PRZÓD STOPY
NA WIĄZANIE**

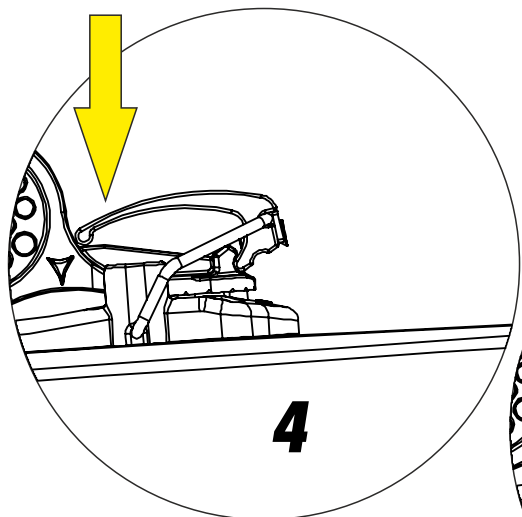

4

**I ZAPNIJ KLAMRĘ
DO ZATRZAŚNIĘCIA**

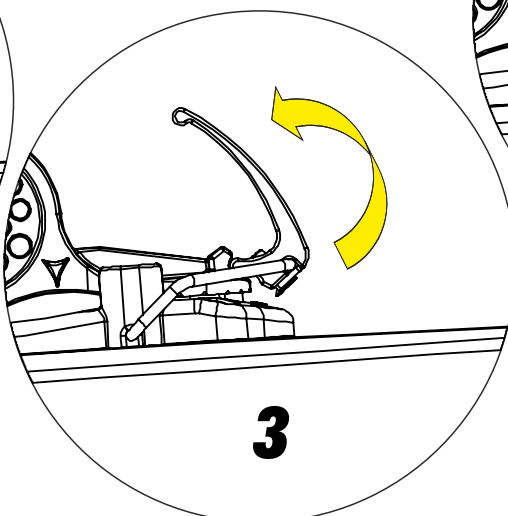

3

**DO ŁATWEGO ZAPINANIA I
ODPINANIA KLAMRY NART UŻYWAJ
DOŁĄCZONEGO DO ZESTAWU
ŚRUBOKRĘTA/DŹWIGNI.
WŁÓŻ GO W OTWÓR KLAMRY.**

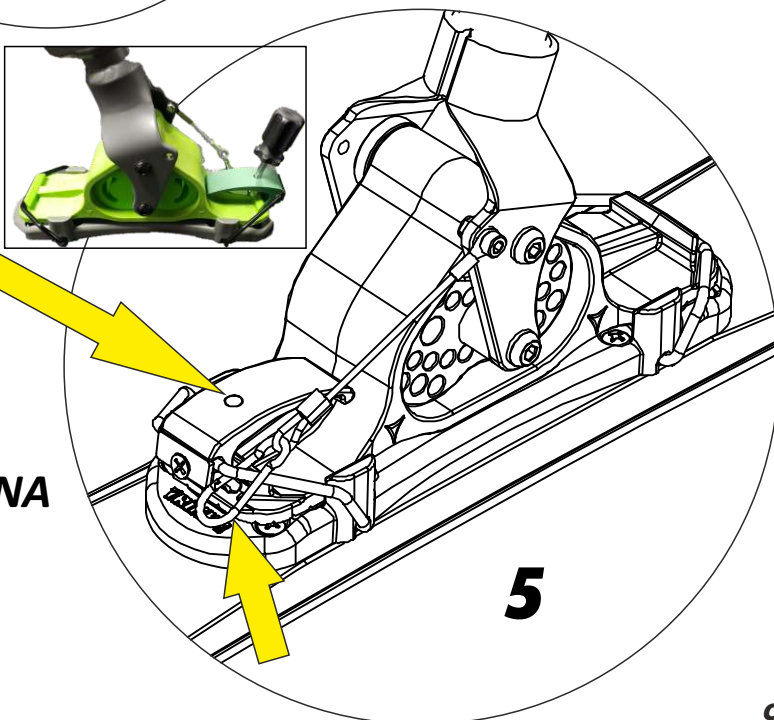

5

**NA KOŃCU ZAPINAMY NA
KAŻDEJ NARCIE SMYCZ
BEZPIECZEŃSTWA DO
PRZEDNIEGO PAŁĄKA**

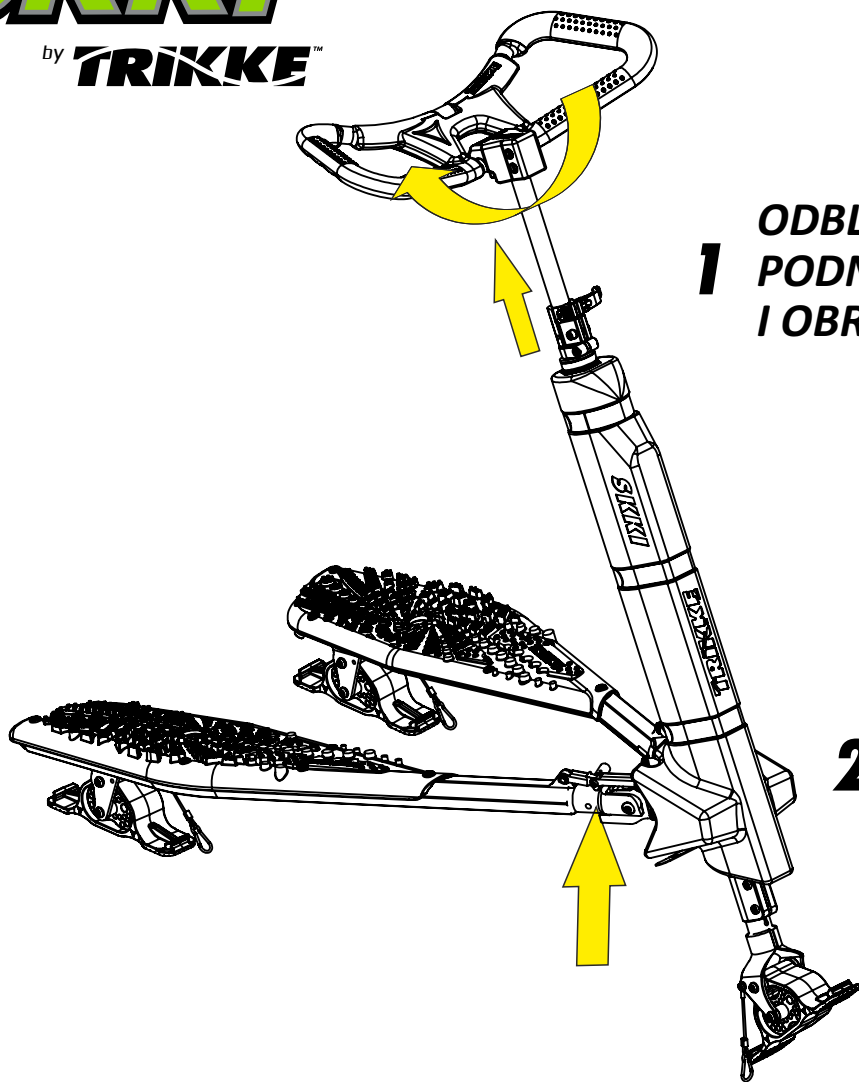

1 ODBŁOKUJ SZYBKOSAMYKACZ,
PODNIĘŚ WSPORNIK DO KOŃCA
I OBRÓĆ KIEROWNICĘ DO TYŁU

2 ODBŁOKUJ PIN BŁOKADY I
PODNIĘŚ DŹWIGNIĘ

3 ZŁÓŻ SKKI I WSUŃ KIEROWNICĘ
W KOŃCE PLATFORM

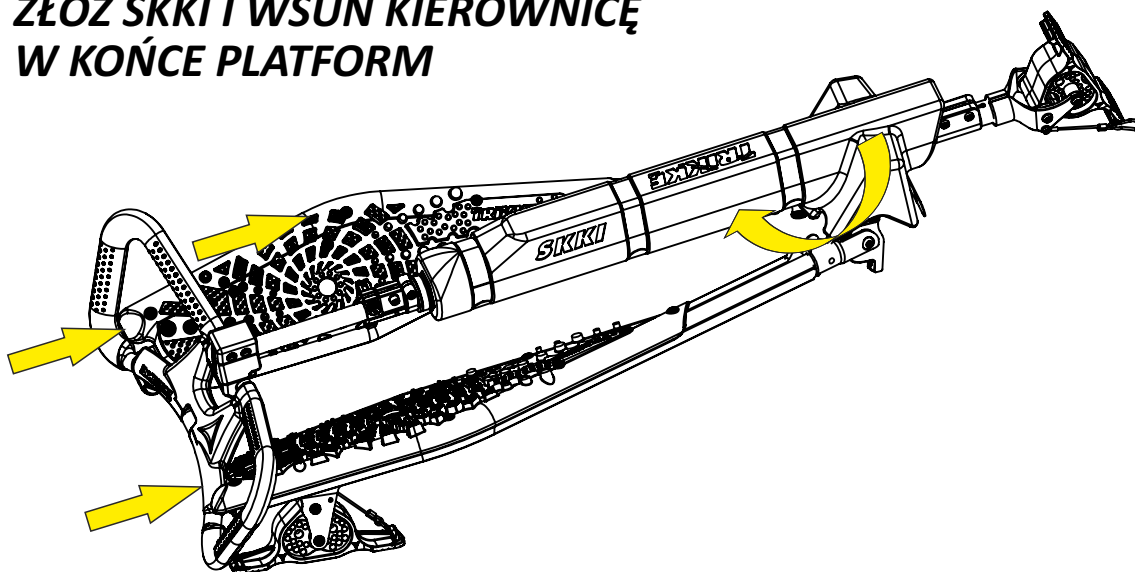

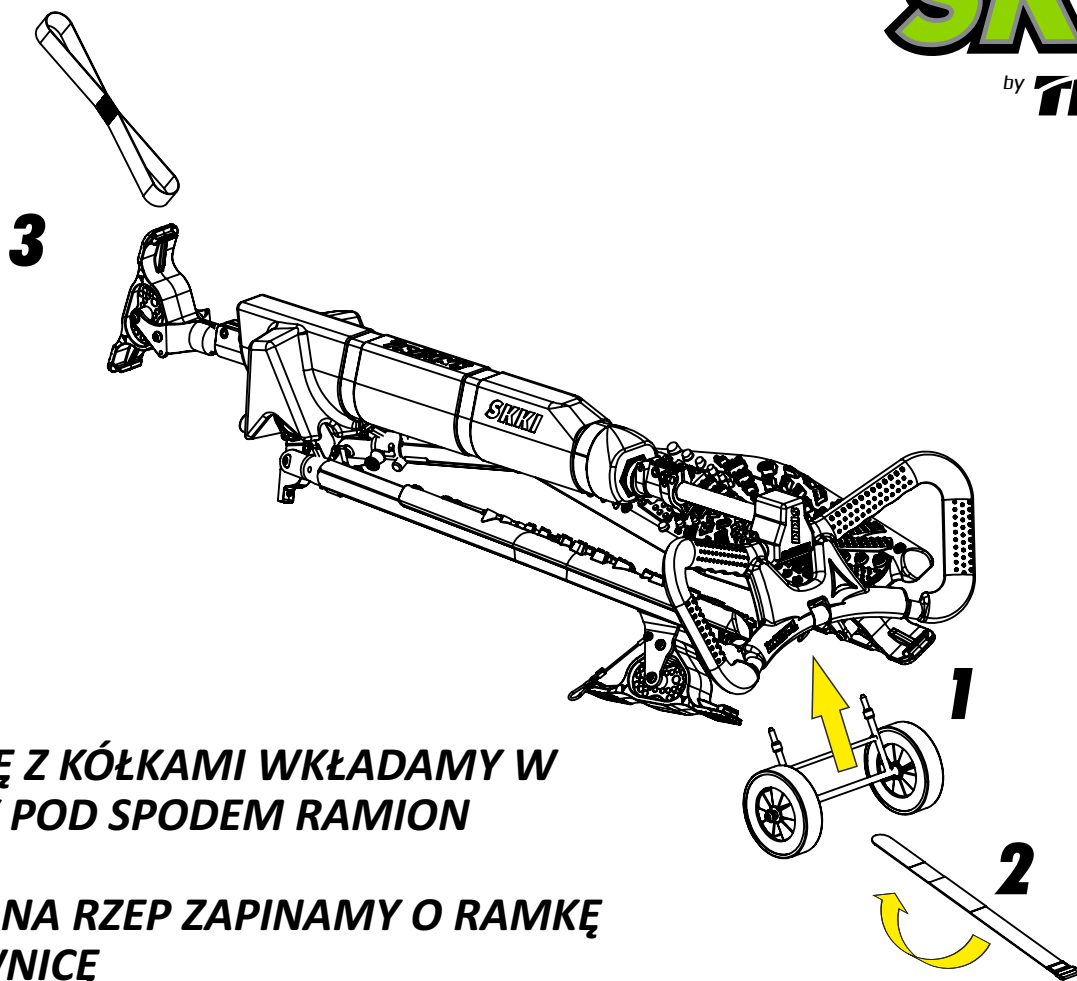

1. RAMKĘ Z KÓŁKAMI WKŁADAMY W OTWORY POD SPODEM RAMION

2. PASEK NA RZEP ZAPINAMY O RAMKĘ I KIEROWNICĘ

3. PASEK DO CIĄNIĘCIA ZAKŁADAMY NA STOPE NA PRZEDNIM WIDELCU

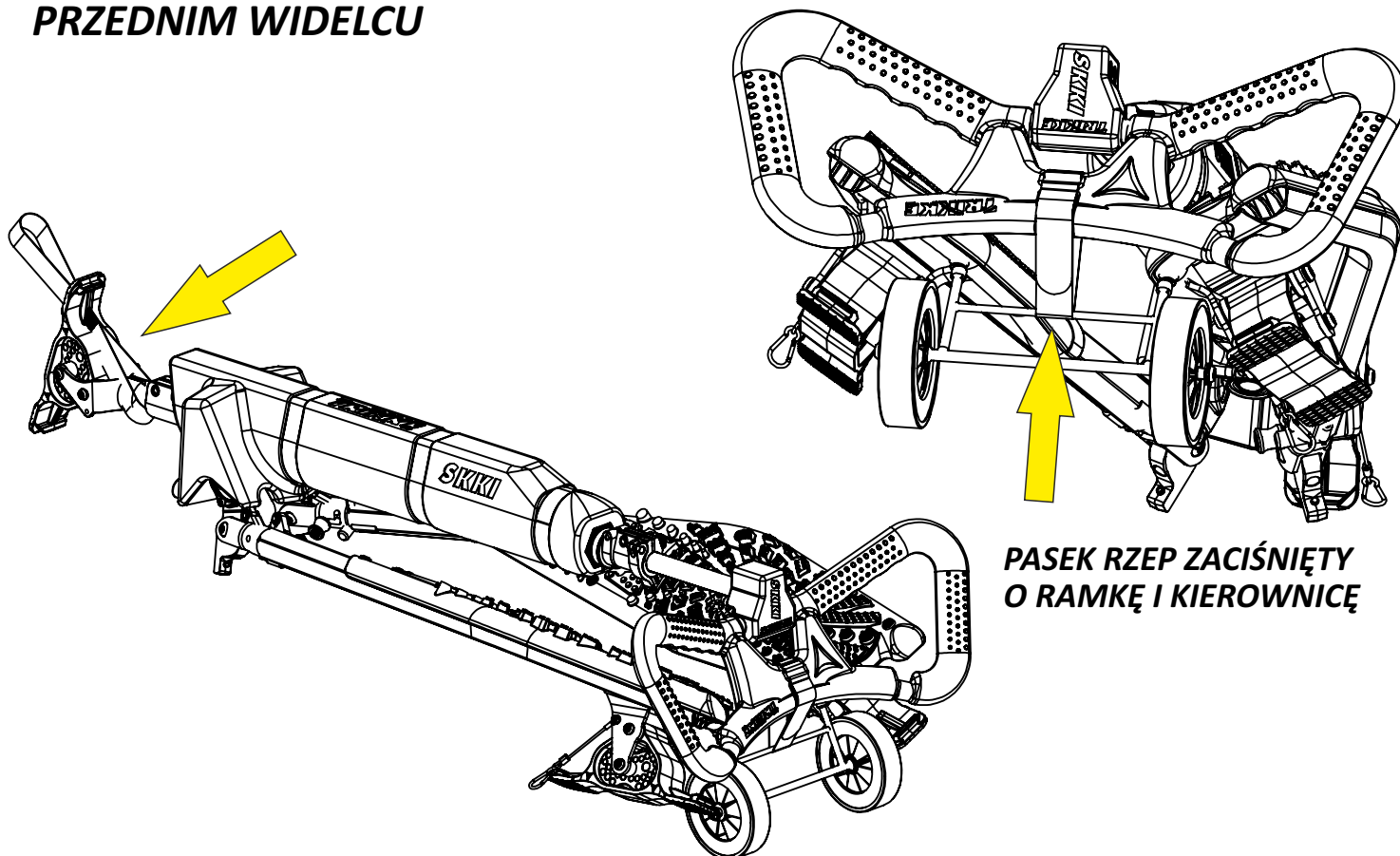

REGULACJA NAPIĘCIA/LUZU DŹWIGNI SKŁADANIA

GDY DŹWIGNIA BLOKADY BĘDZIE LUŻNA BĄDŹ BĘDZIE SIĘ ZA CIĘŻKO OTWIERAĆ LUB ZAMYKAĆ TO NALEŻY JĄ WYREGULOWAĆ

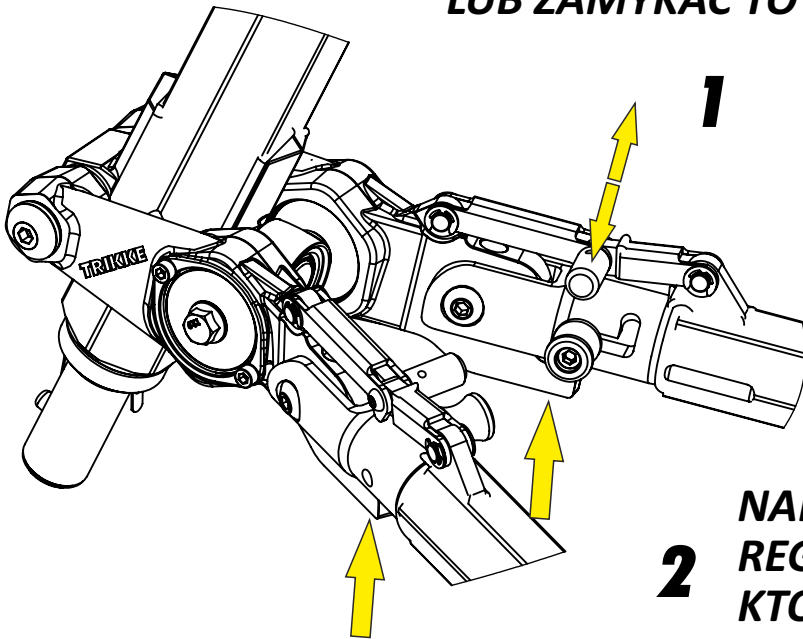

2 NAPIĘCIE DŹWIGNI BLOKADY REGULUJEMY DWOMA ŚRUBKAMI, KTÓRE SĄ POD SPODEM RAMION PRZEGUBU

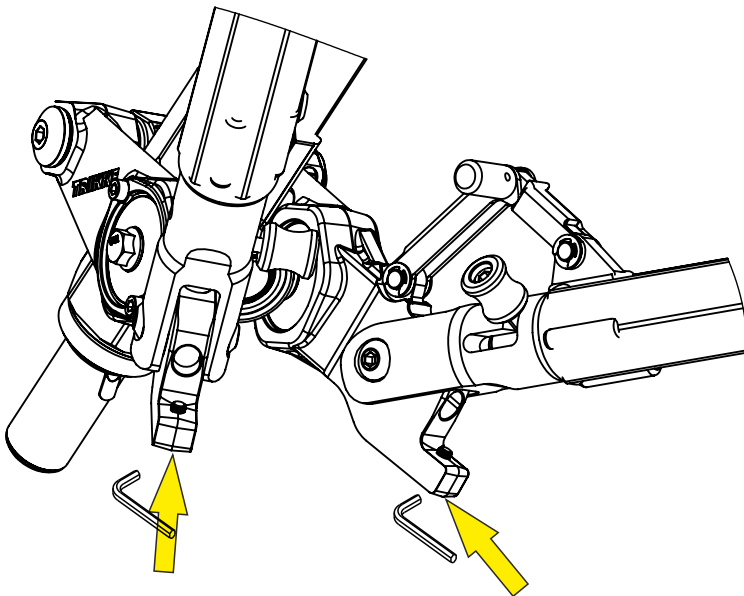

3 REGULACJI DOKONUJEMY KLUCZEM IMBUSOWYM 3 MM DELIKATNIE WKRĘCAJĄC LUB ODKRĘCAJĄC ŚRUBKĘ REGULACYJNĄ

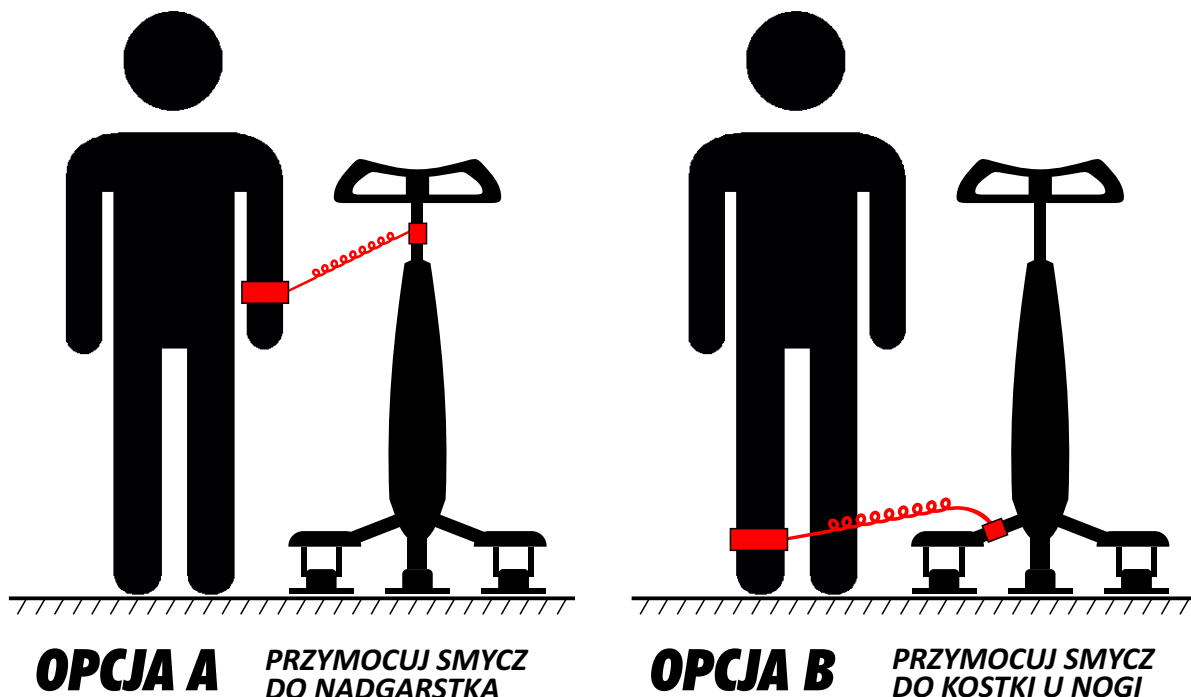

1. SMYCZ BEZPIECZEŃSTWA ZAPINAMY W SKKI TRIKKE ZA KIEROWNICĘ LUB NA WSPORNIKU KIEROWNICY - PODWÓJNY OPLOT PASKA ZA METALOWĄ KLAMRĘ

2. ZAWSZE MIEJ ZAPIĘTĄ NA RĘKU LUB NODZE SMYCZ PODCZAS KAŻDEJ JAZDY!

Skki Trikke 2025 wymiary

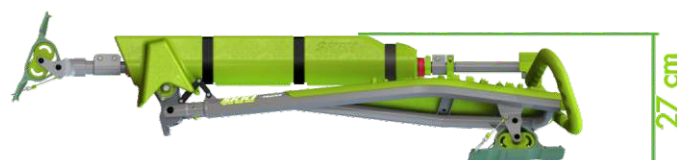
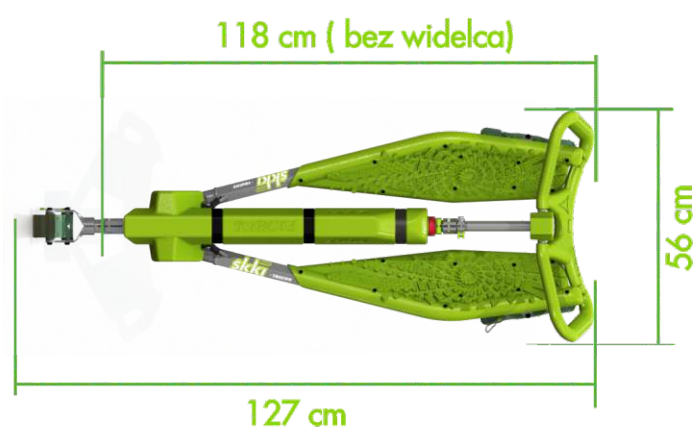

KRAWĘDZIE NART

skki
by **TRIKKE**

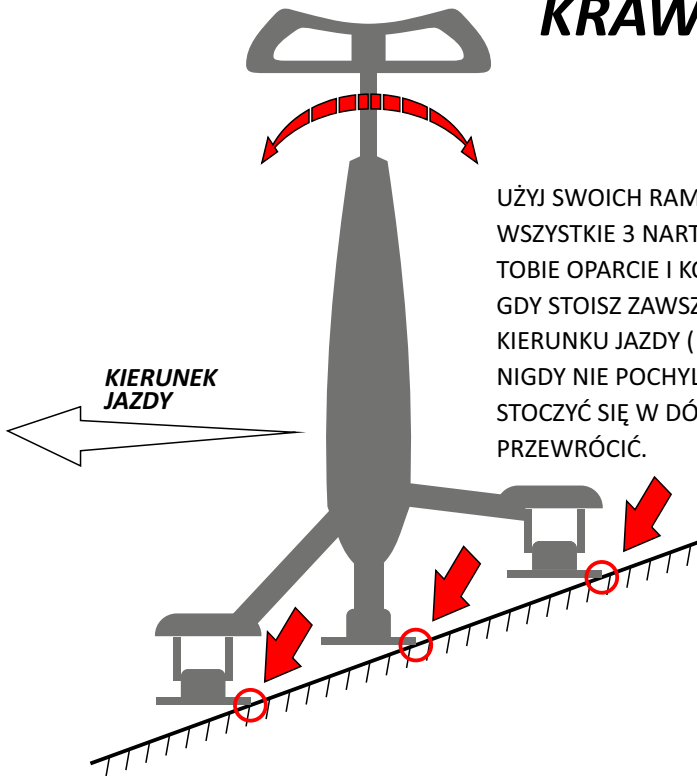

UŻYJ SWOICH RAMION BY POCHYLIĆ PRZEZ KIEROWNICĘ OŚ STEROWĄ DO STOKU A WSZYSTKIE 3 NARTY BĘDĄ USTAWIONE POD LEKKIM KĄTEM. KRAWĘDZIE NART DADZĄ TOBIE OPARCIE I KONTROLĘ GDY STOISZ NA STOKU LUB CHCESZ SIĘ ZATRZYMAĆ. GDY STOISZ ZAWSZE POCHYLAJ KIEROWNICĘ PRZECIWNIE DO DOŁU STOKU LUB KIERUNKU JAZDY (LUB W KIERUNKU DO GÓRY).

NIGDY NIE POCHYLAJ SKKI TRIKKE W DÓŁ STOKU LUB W KIERUNKU JAZDY. MOŻESZ WTEDY STOCZYĆ SIĘ W DÓŁ, LUB ZŁAPIESZ DOLNĄ KRAWĘDZ I MOŻESZ SIĘ SZYBKO I MOCNO PRZEWRÓCIĆ.



UWAGA



PRZECZYTAJ WSZYSTKIE INFORMACJE Z INSTRUKCJI.
ZAWSZE JEŹDZIJ W KASKU, ZAŁÓŻ OCHRANIACZ NARCIARSKI.

UWAGA: JEŹDZISZ NA SWOJE WŁASNE RYZYKO.
JAZDA NA TYM SPRZĘCIE MOŻE DOPROWADZIĆ DO POWAŻNYCH OBRAŹEŃ LUB ŚMIERCI.

MAKSYMALNA WAGA JEŹDZCA: 114 KG

MINIMALNY WIEK: 15 LAT

- Upewnij się, że Trikke SKKI jest złożony prawidłowo i zgodnie z instrukcją obsługi.
- Smycz bezpieczeństwa podczas jazdy wyciągiem, przymocuj do nogi, nigdy do nadgarstka.
- Podczas wjazdu wyciągami krzesłkowymi dostosuj się do poleceń obsługi i zachowaj szczególną ostrożność.
- Nie zalecamy wjazdu na krzesłach bez pałku bezpieczeństwa.
- Upewnij się, że narty są dobrze połączone z ramą i zabezpieczone.
- Podczas jazdy na stoku smycz bezpieczeństwa zapnij do jednej z rąk lub nogi.
- Na lodzie, muldach i jeździe w nocy zachowaj szczególną ostrożność!
- Dzieci powinny jeździć zawsze pod opieką osoby dorosłej.
- Uważaj na innych na stoku narciarskim.
- Naukę zacznij na łagodnym stoku by dobrze opanować skręty i hamowanie.
- **Ten sprzęt nie jest przeznaczony do skoków i jazdy ekstremalnej.**
- Należy stosować i przestrzegać przepisy każdego ośrodka narciarskiego gdzie można jeździć. Natomiast zasady jak wjeżdżać i jak używać mogą się pomiędzy ośrodkami różnić w zależności od zarządzających zorganizowanym terenem narciarskim jak i zarządzającymi wyciągami.
- **Producent nie odpowiada za szkody wynikłe z jazdy i użytkowania Skki Trikke.**



OBRACANIE SKKI TRIKKE NA STOKU

SKKI TRIKKE OBRACAMY TAK BY PRZEDNIA NARTA BYŁA KIEROWANA PODCZAS OBROTU POD STOK



NAUKA JAZDY - TRAWERSOWANIE, JAZDA W POPRZEK STOKU



HAMOWANIE



ZAKRĘT - PŁYNNNE SKRĘTY



NAUKA JAZDY PODSTAWOWE INFORMACJE

Nauka jazdy jest bardzo prosta i wystarczy poświęcić 15 minut by sprawnie jeździć po stoku. Poniżej przedstawiamy skrócony kurs nauki jazdy na Skki Trikke. Proszę pamiętać o kilku podstawowych zasadach podczas pierwszej jazdy.

1. Proszę stanąć nogami na platformach mając prostą sylwetkę. Stajemy tak by oprzeć ciężar ciała na kierownicy. Sylwetka może być wychylona do przodu nawet tak, że głowa może znaleźć się przed kierownicą.



2. Chwyć kierownicę rękoma z boku kierownicy. Ustaw dłonie pod takim kątem aby nadgarstki były lekkie i swobodne. Zapnij smycz bezpieczeństwa do przedramienia.

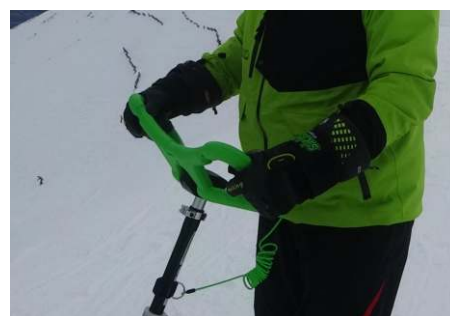

3. Biodra są blisko wspornika kierownicy. To ważne!! **NIGDY, NAWET W SKRĘCIE NIE ODCHYLAMY BIODER DO TYŁU! Tego nie wolno robić, bo odchylając się do tyłu odciążamy przód nart i przednią nartę, przyspieszamy i tracimy kontrolę nad kierunkiem jazdy i prędkością. W pierwszym dniu jazdy będzie już taka technika jazdy, że będziemy mogli robić wychylenie ciała do tyłu by widowiskowo przyspieszać w skręcie. Ale na początku biodra przy kierownicy!**

4. Proszę pamiętać o kolejnej ważnej rzeczy: **KIEROWNICA NIE SŁUŻY DO SKRĘCANIA! Skręty wykonujemy balansem ciała. Poprzez kierownicę dociskamy krawędzie nart do stoku. Jedynie możemy kręcić kierownicą przy małej prędkości na płaskim stoku.**

5. Nogi stawiamy na platformach, wygodnie, swobodnie. To wielka zaleta Skki, że każdy może sobie wygodnie umieścić nogi na platformach. Bez bólu stóp.



Natomiast na bardzo stromych stokach możemy ustawić stopu na środku platform lub nawet na jej początku. Nogi nigdy nie wypadają z platform, ich trzymanie jest pewne i bardzo bezpieczne. To wielka zaleta Skki, że każdy może sobie wygodnie umieścić nogi na platformach. Bez bólu stóp.



skki
by **TRIKKE™**



6. Podczas skrętu pracuje:

- dolna narta czyli zewnętrzna noga naciska na platformę
 - i wewnętrzna ręka, którą utrzymujemy krawędź w skręcie.
- Po prostu wystarczy podczas skrętu oprzeć ciężar ciała na wewnętrznej ręce i Skki będzie sam skręcał i mocno trzymał krawędź.

7. Podczas pierwszej jazdy najpierw robimy trawers jedną stroną w poprzek stoku, opierając ciężar ciała na wewnętrznej ręce, zatrzymując się podjeżdżając pod stok. Później zmieniamy kierunek i jedziemy opierając ciężar ciała na drugiej ręce. Pamiętaj, by mieć biodra przy kierownicy. Można to kilka razy powtórzyć.

8. Skręt wykonuje się przerysując ciężar ciała przez linię stoku, pamiętając o biodrach i jesteśmy wciąż z ciężarem ciała na kierownicy. Skki sam będzie skręcał! Podczas skrętu całe ciało kładzie się do stoku w stronę skrętu. Proszę zaufać krawędziom, Skki się nie położy na bok.

9. Później proszę poćwiczyć krótkie skręty jadąc w dół stoku z gwałtowniejszą zmianą kierunku.



10. Kolejnym, najważniejszym ale i ostatnim elementem nauki jazdy jest hamowanie. Polega ono na gwałtownym przechyleniu Skki na bok, z jednoczesnym mocnym naciskiem nogi na zewnętrzną platformę (nartę) i mocnym naciskiem do stoku kierownicy poprzez ręce i obręcz barkową. Należy Skki „rzucić” i zmusić go do wbicia się w śnieg.

Cały proces nauki jazdy znajdziesz na naszej stronie:

www.trikke.pl/wsparcie/nauka/nauka-skki/

1. Gdy jeździsz na naszym zimowym sprzęcie narciarskim, trzech nartach Skki Trikke prosimy o zwrócenie uwagi by po całodzienniej jeździe. dokładnie oczyścić przegub 3CV i miejsce składania Trikke ze śniegu. Nie powinno się tego miejsca zostawiać całego w śniegu, w lodzie!!
2. **WAŻNA UWAGA** Gdy rozkładasz Skki Trikke na stoku narciarskim przed jazdą pamiętaj by nie stawiać złożonego Skki na śniegu otworami blokady PIN-u przegubu do dołu. Gdy tak zrobisz istnieje ryzyko dostania się śniegu do otworów blokady PIN-u w przegubie i śnieg zaklei te otworu i uniemożliwi po rozłożeniu blokadę PIN .
3. Śruby łączenia przegubu 3CV z ramionami platform muszą być zawsze dokręcone!!! nie powinno być tam luzu, przed każdą jazdą skontroluj wszystkie śruby. By zapobiec luzowaniu się śrub używamy kleju anaerobowego zapobiegającego dokręcaniu/luzowaniu się.
4. Codzienna obsługa sprzętu narciarskiego Skki Trikke powinna zawierać sprawdzanie i kontrole dokręcenia wszystkich śrub. Luźne należy dokręcić nanosząc wcześniej na gwint klej anaerobowy typu Loctite 243
5. Po jeździe na stoku, w puchu oczyścimy miejsce przegubu ze śniegu, lodu.
6. Przed każdą jazdą prosimy oczyścić platformy na których stoimy ze śniegu by stopa miała dokładny i bez poślizgu kontakt z platformą.
7. Po kilku pierwszych dniach jazdy proszę sprawdzić i skontrolować dokręcenie wszystkich śrub w Trikke. Jeżeli jest jakaś luźna prosimy o odkręcenie jej, na gwint proszę nałożyć kilka kropel kleju anaerobowego (niebieski 243) i wkręcić ją z powrotem. Zapobiegnie to w przyszłości luzowaniu i odkręceniu się śrub i zapewni długą i bezawaryjną jazdę na naszym zimowym sprzęcie.
8. Po każdym sezonie zimowym prosimy przez otwory do smarowania nasmarować przednią oś przegubu. Można użyć dowolnego smaru wprowadzając go smarowniczką np. rowerową lub smarem w spray-u. Po smarowaniu prosimy kilka razy obrócić oś wokół używając klucza imbusowego 6 mm.
9. Ostrzenie i smarowanie nart.
Zalecamy następujące kąty ostrzenia nart dla Skki Trikke:
 - **podniesienie dolnej krawędzi 0,5 stopnia w stosunku do ślizgu**
 - **boczna krawędź 88 stopni w stosunku do ślizgu**
 - smarowanie dokładnie tak samo jak każdych normalnych nart, na zimno, na gorąco z wykorzystaniem najróżniejszych smarów i panujących na stoku warunków atmosferycznych.

Każdy Skki Trikke model 2025 posiada deklarację zgodności WE EU

GWARANCJA

Gwarancją objęte są DWA LATA normalnego użytkowania od daty zakupu. Gwarancja nie obejmuje uszkodzeń mechanicznych lub uszkodzeń wynikających z niewłaściwego użytkowania, niezgodnego z informacjami zawartymi w niniejszej instrukcji.

Zimowy sprzęt narciarski Skki Trikke i jego mechanizmy są chronione przez Trikke Tech., Inc.'s US Patenty 6,220,612 i 6,499,751 i Chiński patent ZL 00 8 180 40.7. Dodatkowe patenty U.S. i międzynarodowe są w toku.

Trikke Poland posiada licencję od Trikke Tech. na produkcję Skki Trikke i pełne prawa do korzystania z zastrzeżonego logo TRIKKE i SKKI.

Rozpowszechnianie, kopiowanie i posługiwanie się bez wiedzy Trikke Tech. lub Trikke Poland zastrzeżonymi materiałami z niniejszej instrukcji, logo Trikke lub korzystanie z patentu jest zabronione i będzie ścigane z całą mocą przez międzynarodowe prawo.

Tutaj znajdziesz wszystkie filmy i instrukcje

www.trikke.pl

Nasz kanał filmowy na  YouTube - Trikke Poland

  - **Trikke Poland**



Wyprodukowano w Polsce

Made in Poland

All Rights Reserved 2024



**BEZPIECZNE
NARCIARSTWO**



**LUKSUSOWE
NARTY**

skki
by **TRIKKE**

**ROZBUJAJ SWÓJ ŚWIAT
Z SKKI TRIKKE**

TRIKKE™

CARVING VEHICLES

Trikke Poland

ul. Rysia 6, 87-800 Włocławek

e-mail: info@trikke.pl

tel. +48 694 468 182

trikke.pl

Facebook: **Trikke Poland**

YouTube: **Trikke Poland**



trikke.pl

TRIKKE